

TOP

MEBLE METALOWE



Meble, które nie zawodzą



Nasze, trwające od 1989 roku, doświadczenie w produkcji mebli z metalu, pozwala na przedstawienie Państwu oferty naszego najpopularniejszego asortymentu. Jesteśmy producentem mebli:

- biurowych: szaf aktowych i kartotekowych, biurka, stołów, stolików komputerowych
- socjalnych: szaf ubraniowych, schowkowych
- szkolnych: szaf ubraniowych, mebli do pokoi nauczycielskich
- warsztatowych: stołów warsztatowych, w tym nowej serii „Techno”, szaf i szafek warsztatowych, ścianek na narzędzia
- medycznych: szaf lekarskich, stolików chirurgicznych, szafek przyłóżkowych
- szafek z laminatów HPL: basenowych, do fitness klubów
- gastronomicznych: stołów, szafek, półek, wózków kelnerskich, szaf przelotowych, okapów
- szaf i wózków na komputery i laptopy
- regałów przesuwanych archiwalnych

Stawiane sobie cele realizujemy poprzez dostarczanie klientom wysokiej jakości wyrobów, a zróżnicowane oczekiwania odbiorców są zaspokajane dzięki innowacyjności i otwartości pracowników. Dzięki naszej szerokiej palecie wyrobów, na potrzeby rynku możemy reagować niezwykle elastycznie, przy czym wersje specjalne mebli nie stanowią dla nas żadnego problemu. Oferujemy meble w różnych kategoriach cenowych na miarę zróżnicowanych potrzeb odbiorców. Oczywiście, to tylko fragment naszej produkcji. Po szczegóły oraz szerszą ofertę proszę się zwrócić bezpośrednio do nas lub do naszego dystrybutora. Jednocześnie zapraszamy na naszą stronę internetową www.malow.pl, gdzie znajdą Państwo również asortymentowe nowości, certyfikaty oraz bieżące wydarzenia. Nasza oferta, dzięki swej kompleksowości, pozwala na wyposażenie biur, banków, szatni, gabinetów, archiwów wielu zakładów pracy, firm i urzędów, szkół i bibliotek, szpitali i gabinetów lekarskich, warsztatów samochodowych, ślusarskich i innych. Jesteśmy więc z naszymi wyrobami tam, gdzie są ludzie, dokumenty, odzież, narzędzia, czyli WSZĘDZIE.

Niniejszy materiał prezentuje nasze najnowsze aranżacje. Przedstawiamy Państwu propozycje nowoczesnych warsztatów, funkcjonalnych miejsc pracy i pomieszczeń socjalnych oraz nowego zastosowania mebli ze stali.

Oceńcie Państwo sami!



MEBLE MIESZKANIOWE



Stal w mieszkaniach loftowych to już standard. Meble metalowe stanowią interesujące uzupełnienie nowoczesnego mieszkania.

Wygodny układ mebli znacznie ułatwi pracę. Ale nie tylko to się liczy! Surowość pomieszczenia połączona z rustykalnymi elementami to charakter miejsca, który każdy pokocha. Wnętrze industrialnego gabinetu okaże się jednym z najciekawszych i najprzyjemniejszych miejsc w domu. Wbrew pozorom urządzenie takiej przestrzeni nie musi pociągnąć za sobą dużych kosztów. W takim pięknym i nietypowym miejscu bez obaw można zostać pracocholikiem ☺

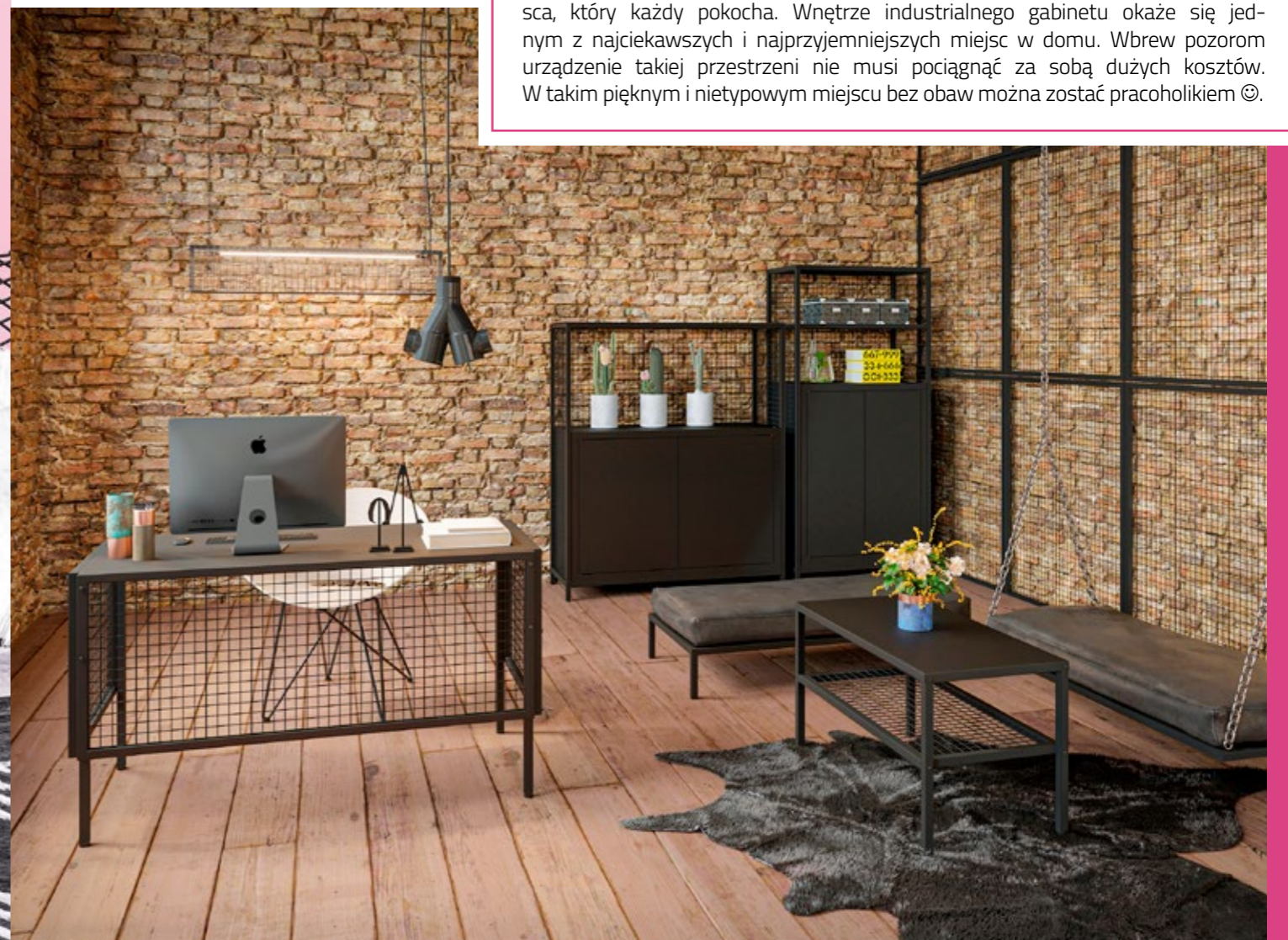



Kuchnia wykonana ze stali nierdzewnej to nie tylko pewność higieny, ale również możliwość zrealizowania wielu autorskich pomysłów aranżacyjnych. Meble ze stali nierdzewnej, bez toksycznych lakierów, klejów to również bezpieczeństwo dla zdrowia i życia alergików. Mieszkanie dla takich osób można urządzić z naszych mebli metalowych, godząc ich wymagania zdrowotne z nowoczesnymi i interesującymi trendami w aranżacji wnętrz.





Metalowe meble biurowe umożliwiają nowoczesne, funkcjonalne i praktyczne wyposażenie miejsca pracy. Metal w optymalnym stopniu spełnia wymogi w zakresie wzornictwa, jakości, funkcjonalności i trwałości. Komfort, funkcjonalność, ergonomia – to cechy, za które klienci cenią metalowe meble biurowe.



SZAFY BIUROWE Z DRZWIAMI SKRZYDŁOWYMI SBMM

- Szafy biurowe znajdują wszechstronne zastosowanie dzięki zróżnicowanym możliwościom wyposażenia ich wnętrza: półki przestawne, bogate dodatkowe wyposażenie (szuflady ramowe, półki wysuwane, szuflady pełne, wyposażenie szafy w schowek).
- Półki przestawne płynnie co 25 mm.
- Dostępna jest wersja szafy ubraniowo-aktowa wyposażona w przedział ubraniowy z drążkiem i haczykami na ubrania oraz w cztery półki na dokumenty.
- W szafach aktowych uchwyty drzwiowy z zamkiem zabezpieczającym posiada zamek blokujący drzwi w dwóch punktach (górze i dole drzwi).
- Szafy dostępne w różnych wersjach cenowych.
- Szafy spełniają wymogi przechowywania dokumentów RODO



Sbm 204



Sbm 203 M



Sbm 103 M



RODO



RODO

PARAMETRY TECHNICZNE

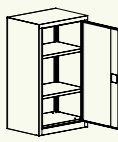
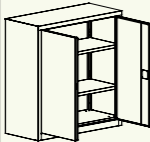
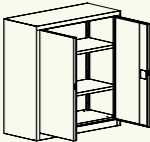
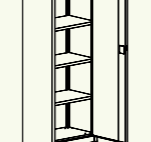
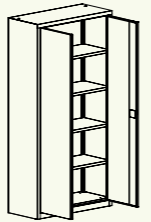
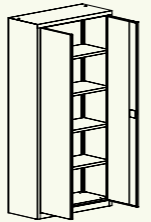
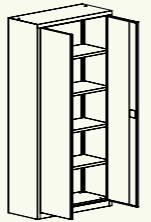
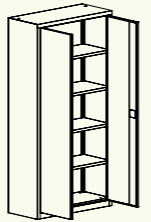
								
Oznaczenie	SBM 101 M	SBM 102 M	SBM 103 M	SBM 107 M	SBM 201 M	SBM 202 M	SBM 203 M	SBM 212 M
Kod	SBM 01022203	SBM 02022303	SBM 03022303	SBM 04022303	SBM 01032204	SBM 02032304	SBM 03032304	SBM 04032304
Wysokość (mm)	1040				1990			
Szerokość (mm)	600	800	1000	1200	600	800	1000	1200
Głębokość (mm)	435							
Pojemność szafy	2 rz. segregatorów				5 rz. segregatorów			
Ilość półek	2				4			

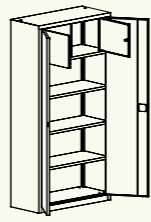
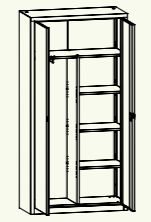
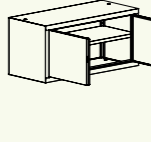
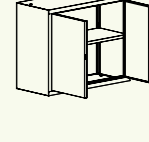
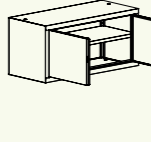
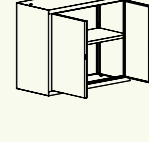
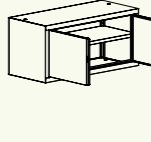
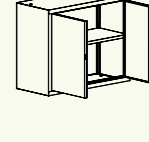
								
Oznaczenie	SBM 204 M	SBM 213 M	SBM 206 M	SBM 215 M	SBM 403 M	SBM 405 M	SBM 803 M	SBM 804 M
Kod	SBM 03032305	SBM 04032305	SBM 03032306	SBM 04032306	SBM 03012302	SBM 04012302	SBM 03122302	SBM 04122302
Wysokość (mm)	1990				465			
Szerokość (mm)	1000	1200	1000	1200	1000	1200	1000	1200
Głębokość (mm)	435							
Pojemność szafy	4 rz. segregatorów + schowek		1 rz. segregatorów + 4 w połowie		2 niskie rzędy		2 rz. segregatorów	
Ilość półek	3		4 półki + przedział na ubrania		1			

SZAFY BIUROWE Z DRZWIAMI ŻALUZJOWYMI SBMM

Szafy z drzwiami żaluzjowymi są eleganckie i bardzo funkcjonalne.

- Wsuwane w ściany boczne drzwi żaluzjowe wykonane zostały z listew z tworzywa sztucznego, z praktycznym wklęsłym uchwytem.
- Szafy zamykane zamkiem cylindrycznym.
- Półki przestawne płynnie co 25 mm.
- Wersja ubraniowo-aktowa wyposażona jest w przedział ubraniowy z drążkiem i haczykami na ubrania oraz w cztery półki na dokumenty.



Sbm 208 M



RODO

PARAMETRY TECHNICZNE

Oznaczenie	SBM 105 M	SBM 109 M	SBM 208 M	SBM 217 M	SBM 218 M	SBM 219 M	nadstawka SBM 404 M	nadstawka SBM 406 M
Kod	SBMZ 03021703	SBMZ 04021703	SBMZ 03031704	SBMZ 04031704	SBMZ 03031706	SBMZ 04031706	SBMZ 03011702	SBMZ 04011702
Wysokość (mm)	1040		1990				465	
Szerokość (mm)	1000	1200	1000	1200	1000	1200	1000	1200
Głębokość (mm)	435							
Pojemność szafy	2 rz. segregatorów		5 rz. segregatorów		1 rz. segregatorów + 4 w połowie		2 niskie rzędy	
Ilość półek	2		4		4 półki + przedział na ubranie		1	

KOLORY DRZWI ŻALUZJOWYCH

STANDARDOWE

ZA DOPŁATĄ



popielaty



kremowy

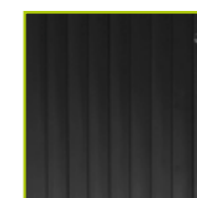

czarny



biały



srebrny



bukowy

SZAFY BIUROWE Z DRZWIAMI PRZESUWNymi SBMM

Szafy z drzwiami przesuwными nie zajmują powierzchni biurowej przy otwieraniu, a ich estetyka i niezawodność są szczególnie doceniane przez użytkowników.

- Szafy posiadają przestawne co 25 mm półki.
- Drzwi wyposażone w zamek bębnowy i uchwyt.



RODO

PARAMETRY TECHNICZNE

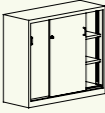
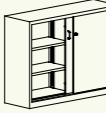
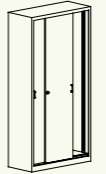
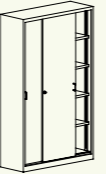
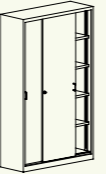
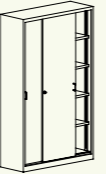
						
Oznaczenie	SBM 112	SBM 110	SBM 111	SBM 222	SBM 220	SBM 221
Kod	SBMP 03020803	SBMP 4020803	SBMP 05020804	SBMP 03030804	SBMP 04030804	SBMP 05030820
Wysokość (mm)	1040		1990			
Szerokość (mm)	1000	1200	1400	1000	1200	1400
Głębokość (mm)	435					
Pojemność szafy	2 rz. segregatorów			5 rz. segregatorów		
Ilość półek	2	4 - po 2 szt. z każdej strony wewnętrznej pionowej przegrody		4	8 - po 4 szt. z każdej strony wewnętrznej pionowej przegrody	

SZAFY BIUROWE Z DRZWIAMI CHOWANymi SBMM

Szafa biurowa, dzięki chowanym drzwiom pozwala na znaczne zmniejszenie przestrzeni potrzebnej do otwarcia szafy.

- Drzwi wsuwane w boki szafy.
- Drzwi zamykane zamkiem zabezpieczającym z blokadą w dwóch punktach.

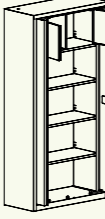

RODO

		
Oznaczenie	SBM 210 M	SBM 211 M
Kod	SBMC 03032804	SBMC 03032805
Wysokość (mm)	1990	
Szerokość (mm)	1000	
Głębokość (mm)	435	
Pojemność szafy	5 rz. segregatorów	4 rz. segregatorów + schowek
Ilość półek	4	3



DODATKOWE WYPOSAŻENIE SZAF BIUROWYCH

Do szaf biurowych często potrzebne jest dodatkowe wyposażenie: półki, szuflady pełne, półki ramowe. Proponowane elementy pozwolą dostosować każdą szafę do indywidualnych potrzeb użytkowników.



półka pełna



półka wysuwana



szuflada pełna wysuwana



szuflada ramowa wysuwana na teczki zawieszkowe



nóżki poziomujące

REGAŁY ZAMKNIĘTE RZ

- Regał zamknięty wykonany z blachy stalowej posiada przestawne co 25 mm półki.
- Rozstaw między środkowym położeniem półek: 375 mm.
- Maksymalne obciążenie półki standardowej 60 kg.

ZESTAWY

Przedstawiamy kilka propozycji, które obrazują jak można zestawiać i konfigurować meble metalowe naszej produkcji. Takie rozwiązania gwarantują doskonałe wykorzystanie przestrzeni i zwiększenie powierzchni przechowywania do maksimum.



RODO



RODO

PARAMETRY TECHNICZNE

Oznaczenie	RZ 101 lx	RZ 102 lx	RZ 103 lx	RZ 107 lx	RZ 201 lx	RZ 202 lx	RZ 203 lx	RZ 212 lx
Kod	SBM 01022903	SBM 02022903	SBM 03022903	SBM 04022903	SBM 01032904	SBM 02032904	SBM 03032904	SBM 04032904
Wysokość (mm)	1040				1990			
Szerokość (mm)	600	800	1000	1200	600	800	1000	1200
Głębokość (mm)	435							
Pojemność szafy	2 rz. segregatorów				5 rz. segregatorów			
Ilość półek	2				4			

Nadstawki								
Oznaczenie	RZ 801 lx	RZ 802 lx	RZ 803 lx	RZ 804 lx	RZ 401 lx	RZ 402 lx	RZ 403 lx	RZ 405 lx
Kod	SBM 01122902	SBM 02122902	SBM 03122902	SBM 04122902	SBM 01012902	SBM 02012902	SBM 03012902	SBM 04012902
Wysokość (mm)	810				465			
Szerokość (mm)	600	800	1000	1200	600	800	1000	1200
Głębokość (mm)	435							
Pojemność szafy	2 rz. segregatorów				2 niskie rzędy			
Ilość półek	1							

To tylko niektóre z możliwości:

- szafki kartotekowe z nadstawkami w postaci szaf aktowych z drzwiami przesuwными.
- szafy biurowe z nadstawkami – zestawione szafy aktowe z drzwiami skrzydłowymi i żaluzjowymi + nadstawkami aktowe.

Szafy spełniają wymogi przechowywania dokumentów RODO.

WAŻNE: Zabudowy wymagają skręcenia i zabezpieczenia przed przesuwaniami się.

PARAMETRY TECHNICZNE

Oznaczenie	-Sbm 112 spec.	-Sbm 112 spec.	Szk 301 spec.	-Sbm 208M spec.	-Sbm 203M spec.	-Sbm 206M spec.	-Sbm 803M spec.
Kod	SBM 0302080300M81	SBM 0302080300M82	SZK 01020202	SBMZ 0303170400M80	SBM 0203230400F97	SBM 0303230600M79	SBM 0212230200F98
Wysokość (mm)	1200	1200	1285	1990		1990	800
Szerokość (mm)	1000	900	415	900		900	
Głębokość (mm)	435	435	630	435		435	

SZAFKI KARTOTEKOWE SZK

- Szafki kartotekowe wykonane są z blachy stalowej, wieniec dolny z blachy ocynkowanej.
- Szuflady zainstalowane są na teleskopowych prowadnicach kulkowych o podwójnym wysuwie, z zabezpieczeniem przed wypadaniem.
- Meble posiadają specjalny mechanizm umożliwiający wysunięcie tylko jednej szuflady, co zabezpiecza szafkę przed upadkiem. Szuflady ryglowane są centralnie.
- Maksymalny udźwig każdej szuflady wynosi około 60 kg.
- Do samodzielnego opisania szuflad służą szyldziki na taśmie samoprzylepnej w ilości odpowiadającej liczbie szuflad.
- Dostępne szafki o głębokości 435 mm (głębokość dostosowana do głębokości szaf biurowych).
- Szafki dostępne w różnych wersjach cenowych.
- Dołączone klipy do poziomowania wyrobu.



Skb 210



Skb 310



RODO



RODO

PARAMETRY TECHNICZNE

Oznaczenie	Szk 101	Szk 201	Szk 301	Szk 102	Szk 202	Szk 302	Szk 305	Szk 304
Kod	SZK 01010101	SZK 01020201	SZK 01030301	SZK 02010801	SZK 02020901	SZK 02031001	SZK 02031302	SZK 03031102
Wysokość (mm)	715	1000	1285	715	1000	1285		
Szerokość (mm)	415			775			545	
Głębokość (mm)	630							
Ilość szuflad	2	3	4	2	3	4	5	
Ilość rzędów w szufladzie	1			2			4	2
Wymiary wewnętrzne szuflady (mm)	wys. x szer. x gł. 244 (frontu 280) x 330 x 585			wys. x szer. x gł. 244 (frontu 280) x 690 x 585			wys. x szer. x gł. 100 (frontu 223) x 690 x 585	wys. x szer. x gł. 187 (frontu 223) x 460 x 585
Format	A4					A5 pionowo		A5 poziomo

Oznaczenie	Szk 318	Szk 103	Szk 203	Szk 303	Skb 210	Skb 310
Kod	SZK 09032102	SZK 02011402	SZK 02021502	SZK 02031602	SKB 101020200525	SKB 0101020100515
Wysokość (mm)	1285	715	1000	1285	940	1225
Szerokość (mm)	610	775			1000	
Głębokość (mm)	630				435	
Ilość szuflad	5	4	6	8		
Ilość rzędów w szufladzie	2		4			
Wymiary wewnętrzne szuflady (mm)	wys. x szer. x gł. 150 (frontu 223) x 522 x 585	wys. x szer. x gł. 100 (frontu 137) x 690 x 585			244 (frontu 280) x 918 x 330	
Format	B5 poziomo	A6				

SZAFY DO PRZECHOWYWANIA RYSUNKÓW SRM

Szafy do przechowywania rysunków, map, klisz drukarskich i dokumentacji technicznych zapewniają bezpieczne, praktyczne i uporządkowane przetrzymywanie tych materiałów. Umożliwiają przechowywanie formatów A0/A1.

- Na specjalne życzenie klienta (za dopłatą) istnieje możliwość dzielenia szuflad na różne formaty za pomocą dodatkowych przegród – od A4 do A1.
- Maksymalne obciążenie każdej szuflady wynosi około 60 kg.
- Szuflady szaf zainstalowane są na prowadnicach kulkowych o pełnym wysuwie i zabezpieczone przed wypadaniem.
- Centralny zamek bębnowy blokuje wszystkie szuflady.
- Szafki ustawiać można bezpośrednio na podłodze lub na cokołach.





opcjonalnie: przegrody szuflad

STOŁY BIUROWE STB COMFORT

Stoły biurowe STB COMFORT pozwalają zaprojektować biuro według własnych potrzeb. Praktyczne i funkcjonalne, zapewniają komfortową pracę, zapewniają spójny styl pomieszczeń biurowych. Bogaty wybór rozmiarów, kształtów i kolorów pozwoli znaleźć idealne rozwiązanie do każdego biura. Mobilne szafki przybiurkowe SZP i dodatkowe wyposażenie takie jak łączniki stołów i osłony tylne pozwalają na praktyczne wyposażenie miejsca pracy i pomieszczenia biurowego. Komfort, funkcjonalność i ergonomia to cechy, dla których klienci cenią sobie metalowe meble biurowe.

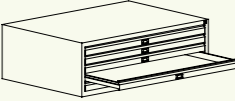
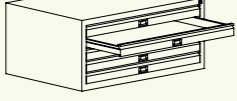
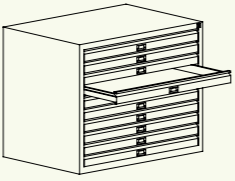

PARAMETRY TECHNICZNE

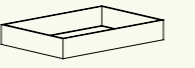
					
Oznaczenie	Srm 100	Srm 101	Srm 201	Podstawa do szafy Srm 100	Podstawa do szafy Srm 101, Srm 201
Kod	SRM 02010102	SRM 01010102	SRM 01020102	CSRM 0201	CSRM 0101
Wysokość (mm)	425		770	140	
Szerokość (mm)	1315	970		1290	945
Głębokość (mm)	920	670		895	645
Wymiary wewnętrzne szuflady (mm)	wys. x szer. x gł. 45 x 1235 x 895	wys. x szer. x gł. 45 x 890 x 630		-	
Ilość szuflad	5	5	10	-	
Format	A0	A1		A0	A1



PARAMETRY TECHNICZNE

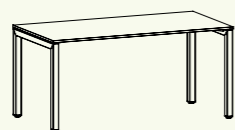

Oznaczenie	Stb 1060	Stb 1260	Stb 1460	Stb 1660	Stb 1860
Kod	MST 0101010101	MST 0201010101	MST 0301010101	MST 0401010101	MST 0501010101
Wysokość (mm)	745÷770				
Szerokość (mm)	1000	1200	1400	1600	1800
Głębokość (mm)	600				

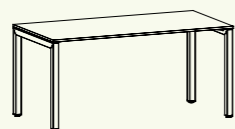

Oznaczenie	Stb 1080	Stb 1280	Stb 1480	Stb 1680	Stb 1880
Kod	MST 0601010101	MST 0701010101	MST 0801010101	MST 0901010101	MST 1001010101
Wysokość (mm)	745÷770				
Szerokość (mm)	1000	1200	1400	1600	1800
Głębokość (mm)	800				

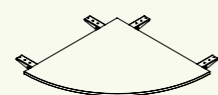
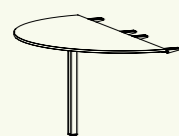
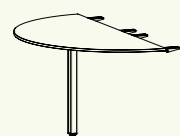

Oznaczenie	łącznik półokrągły 60	łącznik półokrągły 80	łącznik ćwiartka 60	łącznik ćwiartka 80
Kod	XMST 02060202	XMST 02070202	XMST 03080202	XMST 03090202
Wysokość (mm)	745÷770			
Szerokość (mm)	1200	1600	600	800
Głębokość (mm)	600	800	600	800



Oznaczenie	Ostona tylna 10	Ostona tylna 12	Ostona tylna 14	Ostona tylna 16	Ostona tylna 18
Kod	XMST 01010101	XMST 01020101	XMST 01030101	XMST 01040101	XMST 01050101
Wysokość (mm)	330				
Szerokość (mm)	846	1046	1246	1446	1646





Nowoczesne pomieszczenia szkolne i sale lekcyjne wymagają funkcjonalnych, trwałych i estetycznych mebli. Takie wyposażenie znajdziecie Państwo w naszej ofercie. Do sal lekcyjnych polecamy szafy do przechowywania tabletów i laptopów, ławki szkolne, szafy do przechowywania pomocy naukowych. Na podręczne materiały uczniów – popularne i praktyczne szafki schowkowe, do pokoi nauczycielskich – szafy aktowe, na dzienniki uczniów i stoły. Naszymi szafami na segregatory i szafkami kartotekowymi wyposażycie też sekretariat i pokoje biurowe, szafami ubraniowymi – szatnie uczniów, a szafami gospodarczymi – zaplecza socjalne woźnych i osób sprzątających. Najnowsze technologie pozwalają na ciekawe i oryginalne wykończenie kolorystyczne drzwiczek: nowoczesne grafiki metodą druku UV lub najnowszy HIT malowanie metodą OMBRE.

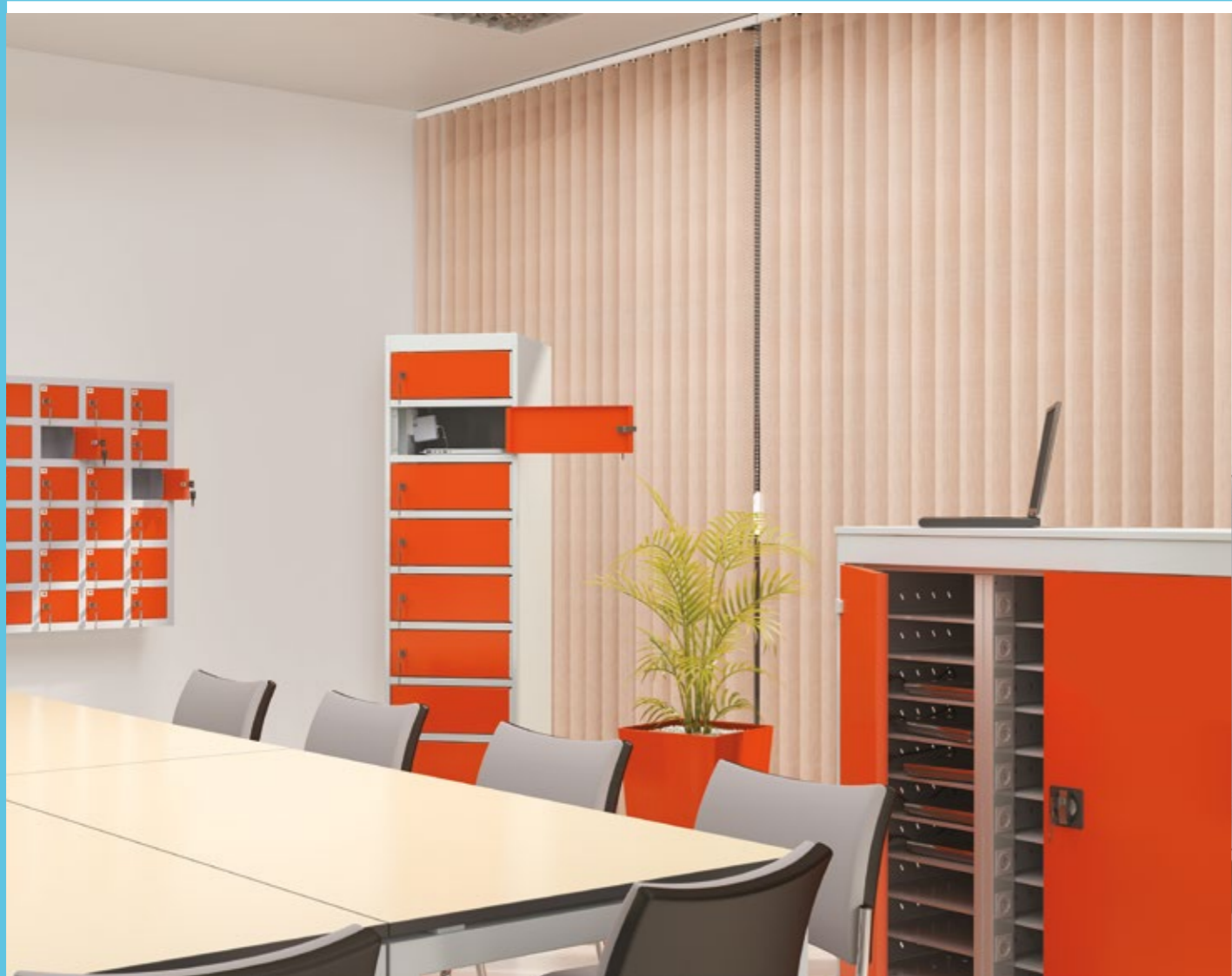

SZAFKI SKRYTKOWE Z PÓŁKĄ

Szafki wykonane są z najwyższej jakości blachy stalowej, malowane techniką proszkową. Do malowania używamy farb proszkowych największych światowych producentów. Bogata kolorystyka standardowa – 16 kolorów RAL. Meble posiadają deklaracje i certyfikaty zgodności z polskimi i europejskimi normami oraz atest higieniczny wydany przez PZH.

Szafki można ustawić:

- bezpośrednio na posadzce
- na cokołach (od szaf WSU) – całkowita wysokość szafy na cokole wynosi 1940 mm
- na podstawach (od szaf WSU) – całkowita wysokość szafy na podstawie wynosi 2 190 mm
- na skośnych nogach – całkowita wysokość szafy na nogach wynosi 1940 mm

Szafki wyposażone są w:

- półkę na książki
 - 2 haczyki umieszczone na boku półki do zawieszania ubrań
 - wizytownik do samodzielnego przyklejenia na drzwi
 - zamknięcie zamkiem na klucz lub na kłódkę
 - inne opcje zamknięcia – na specjalne zamówienie
- Istnieje możliwość dodania skośnego daszka o wysokości 200 mm. Dostępne wyposażenie dodatkowe.

SZAFKI SZKOLNE MSU

Szafki o wysokości 1450 mm – dla najmłodszych uczniów.

Szafki szkolne można ustawiać:



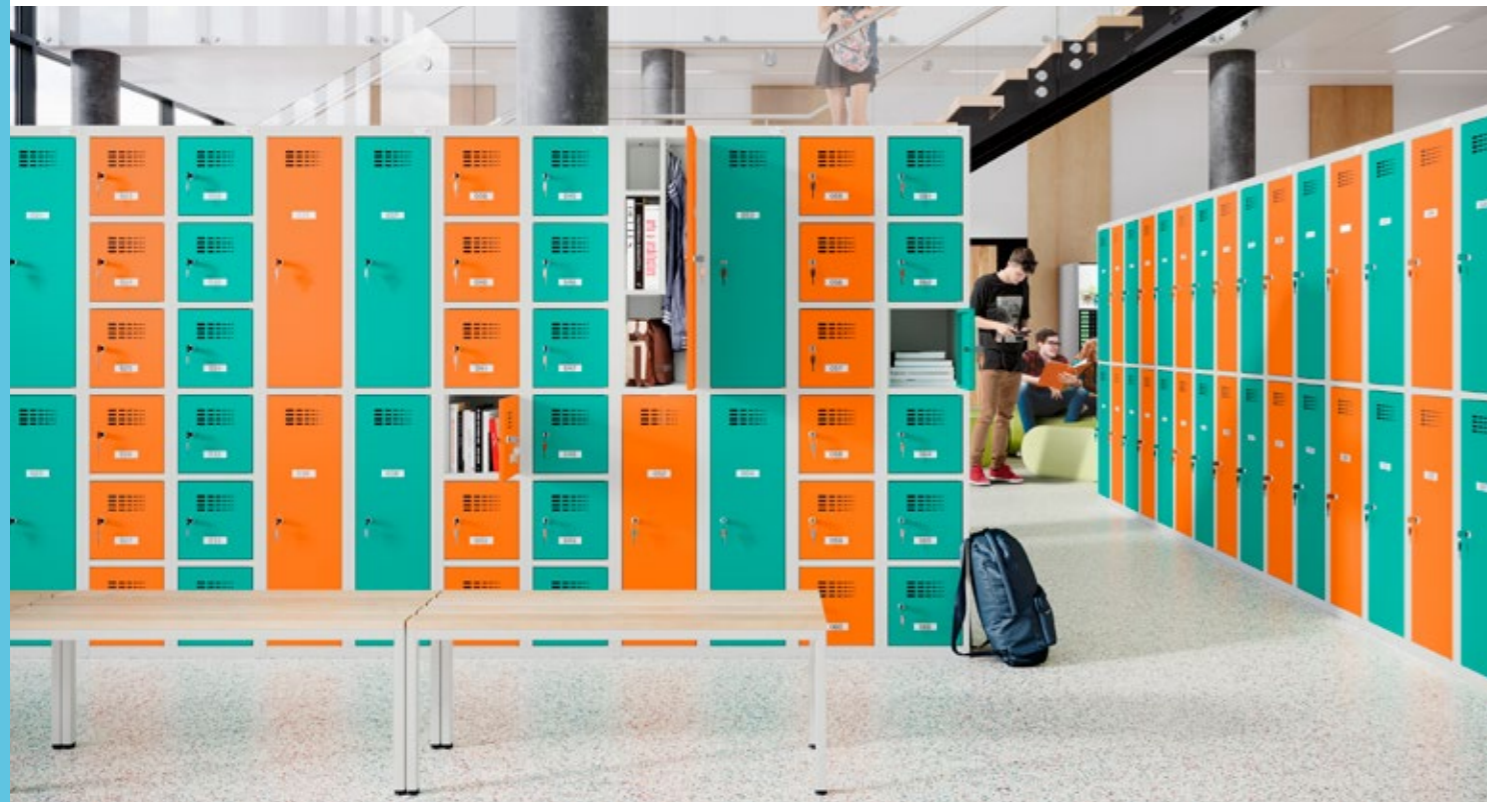

- bezpośrednio na posadzce
- na cokołach (od szaf WSU) – całkowita wysokość na cokołach wynosi 1590 mm
- na podstawach (od szaf WSU) – całkowita wysokość na podstawach wynosi 1840 mm
- na specjalne zamówienie mogą być wykonane na skośnych nogach – całkowita wysokość na nogach wynosi 1590 mm

Istnieje możliwość dodania skośnego daszka o wysokości 200 mm.







HIT - OMBRE

PARAMETRY TECHNICZNE

				
Oznaczenie	MSus 312 z półką	MSus 322 z półką	MSus 332 z półką	MSus 342 z półką
Kod	MSU 0106020106	MSU 0107020106	MSU 0108020106	MSU 0109020106
Wysokość (mm)	1800	1800	1800	1800
Szerokość (mm)	300	600	900	1200
Głębokość (mm)	500			
Ilość segmentów	1	2	3	4
Ilość drzwi	2	4	6	8
Ilość skrytek	2	4	6	8

PARAMETRY TECHNICZNE

				
Oznaczenie	MSum 310S	MSum 320S	MSus 314S	MSus 324S
Kod	MSU0501020105	MSU0502020105	MSU0516020101	MSU0517020101
Wysokość (mm)	1450			
Szerokość (mm)	300	600	300	600
Głębokość (mm)	500			
Ilość skrytek	1	2	4	8

WNT - WÓZKI NA TABLETY

Wózek na tablety posiada funkcję ładowania baterii oraz służy do przechowywania i łatwego przewożenia 32 tabletów + 1 laptopa. Sprawdza się idealnie w szkołach, bibliotekach, salach konferencyjnych, na uczelniach, czyli wszędzie tam gdzie istnieje konieczność bezpiecznego przechowywania i jednoczesnego ładowania tabletów.

Atuty wózka WNT:

- Możliwość ładowania jednocześnie max 32 urządzeń typu: tablet, smartphone oraz dodatkowo jednego laptopa użytkownika*.
- Każde gniazdo USB wyposażone w diodę LED potwierdzającą jego prawidłowe działanie.
- Zabezpieczenie przeciwprzepięciowe oraz przeciwprzeciążeniowe układu.
- Zabezpieczenie przed przegrzaniem układu.
- Wprowadzenie ogranicznika czasowego jednego ładowania (do 5h) dla zabezpieczenia baterii urządzeń ładowanych oraz zmniejszenia zużycia energii elektrycznej.

*skontaktuj się z nami, aby dowiedzieć się jakie urządzenia można ładować w naszych wózkach.







WNL - WÓZEK NA LAPTOPY

- Wózki WNL zapewniają bezpieczne przechowywanie laptopów oraz ładowanie ich baterii.
- Wózki przystosowane są do pracy z napięciem ~230 V. Instalacja składa się z listwy przyłączeniowej wyposażonej w n-gniazd z uziemieniem oraz układem umożliwiającym sekwencyjne podłączenie urządzeń.
- Dla zwiększenia bezpieczeństwa i niezawodności stosowany jest układ utrzymujący niskie obciążenie instalacji elektrycznej wózka podczas włączania.
- Zabezpieczenie przeciążeniowe zmniejsza ryzyko w pożaru i porażenia w przypadku awarii lub uszkodzenia.
- Drzwi szafy zamykane zamkiem zabezpieczającym z blokadą w dwóch punktach. Wierzch wózka pokryty blatem z melaminy, klasa higieniczności E1. Korpus wózka posiada otwory wentylacyjne do chłodzenia ładujących się urządzeń.
- Maksymalny wymiar przechowywanego sprzętu 96 x 340 x 470 mm.
- Wózki posiadają deklarację zgodności z Dyrektywą Parlamentu Europejskiego LVD 2014/35/EU dotyczącą bezpieczeństwa użytkowania.
- Bogate dodatkowe wyposażenie: m.in. Router, urządzenia switch, układ przepięciowy kl.D

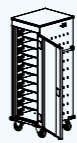
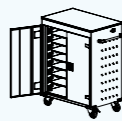

SZAFKA NA LAPTOPY

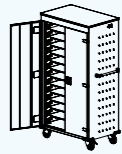
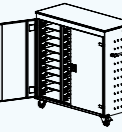

Szafka służy do zabezpieczenia jednostek PC z jednoczesną możliwością doładowania baterii podczas przechowywania. Wewnątrz korpusu, w części bocznej zamontowana jest listwa, która zawiera gniazda elektryczne do podłączenia ładowarek laptopów – w każdej skrytce.

								
Oznaczenie	Szafka na laptopy SZNL 4110		WNL 110+	WNL 208+	WNL 210+	WNL 213+	WNL 310+	WNT 33
Kod	SZNL 0101010101	SZNL 0101010104	WNL 051401004	WNL 0615051004	WNL 0614051004	WNL 0616051004	WNL 0714051004	WNL0917050604
Wysokość (mm)	1800		1250	1060	1250	1540	1250	1050
Szerokość (mm)	400		530	920		1310		730
Głębokość (mm)			500				440	
Opis	Wersja bez podłączeń elektrycznych	Szafka wyposażona w listwę z gniazdami elektrycznymi	1 kolumna po 10 gniazdek (10 laptopów)	2 kolumny po 8 gniazdek (16 laptopów)	2 kolumny po 10 gniazdek (20 laptopów)	2 kolumny po 13 gniazdek (26 laptopów)	3 kolumny po 10 gniazdek (30 laptopów)	Wózek do przechowywania 32 tabletów i 1 laptopa

SZAFKA NA TELEFONY KOMÓRKOWE

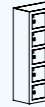
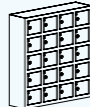
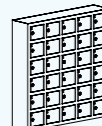
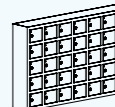
Szafa do przechowywania telefonów komórkowych – do zastosowania w miejscach, gdzie nie mogą być używane telefony komórkowe i trzeba je bezpiecznie przechować np. czytelnie, biblioteki, sale gimnastyczne, szkoły. Każda skrytka ma swój oddzielny, niezależny zamek. Istnieje możliwość zastosowania innych zamków np. szyfrowych, na monety itp.

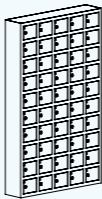
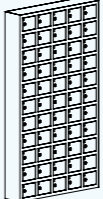
					
Oznaczenie	WSS 5	WSS 10	WSS 20	WSS 30	WSS 35
Kod	WSS 06010601	WSS 01010101	WSS 02010201	WSS 03020301	WSS 07010701
Wysokość (mm)		780		930	780
Szerokość (mm)	210	390	750	930	1290
Głębokość (mm)	200				

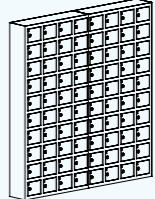
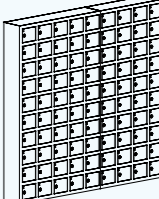
					
Oznaczenie	WSS 50	WSS 55	WSS 60	WSS 80	WSS 90
Kod	WSS 03030801	WSS 03040901	WSS 04030401	WSS 05030501	WSS 08031001
Wysokość (mm)	1530	1680		1530	
Szerokość (mm)	930		1110	1470	1650
Głębokość (mm)	200				



Metalowe meble socjalne gwarantują funkcjonalność oraz estetykę pomieszczeń socjalnych w zakładach pracy, szkołach, salach sportowych, klubach fitness, na basenach, w pomieszczeniach wojskowych, itd. Odpowiednie urządzenie tych pomieszczeń, uwzględniające najbardziej zróżnicowane wymogi i potrzeby, zapewnia dobre samopoczucie i podnosi standard miejsca pracy, nauki.



SZAFY UBRANIOWE SUM

- Wszystkie meble wykonane są z blachy stalowej. Istnieje możliwość wykonania z innych rodzajów blach (stalowa, ocynkowana, kwasoodporna).
- Szafy pokryte farbą proszkową.
- Proponujemy szafy w różnych wersjach cenowych – w zależności od grubości i rodzaju blach, z jakich są wykonane.
- W drzwiach wykonane są otwory wentylacyjne, pozwalające na wymianę powietrza.

SZAFY – RODZAJE BLACH:

- stalowa + malowana proszkowo
- ocynkowana + malowana proszkowo = dodatkowa ochrona antykorozyjna
- kwasoodporna = dodatkowa ochrona antykorozyjna



Sum 420 W



Sum 321



Sum 420+P 421



Sum 421k



PARAMETRY TECHNICZNE

szafki o szerokości 300 mm bez przegrody wewnętrznej					
	Oznaczenie	Sum 310 W	Sum 320 W	Sum 330 W	Sum 340 W
	Kod	WSU 0101020102	WSU 0102020102	WSU 0103020102	WSU 0104020102
	Wysokość (mm)	1800			
	Szerokość (mm)	300	600	900	1200
	Głębokość (mm)	500			
Ilość segmentów	1	2	3	4	

szafki o szerokości 400 mm z przegrodą wewnętrzną				
	Oznaczenie	Sum 410 W	Sum 420 W	Sum 430 W
	Kod	WSU 0201020103	WSU 0202020103	WSU 0203020103
	Wysokość (mm)	1800		
	Szerokość (mm)	400	800	1200
	Głębokość (mm)	500		
Ilość segmentów	1	2	3	

SZAFY ZE SCHOWKAMI SUS

- Szafy ze schowkami, dzięki swej funkcjonalności, różnorodności i estetyce, pozwalają na szerokie zastosowanie w szatniach, przedszkolach, szkołach, internatach, na basenach, w klubach fitness, siłowniach, na dworcach do przechowywania bagażu, w supermarketach, w miejscach pracy do przechowywania teczek, torebek, kasków ochronnych itd.
- W drzwiach wykonane są otwory wentylacyjne, pozwalające na wymianę powietrza.
- Szafy schowkowe dostępne są w różnych wersjach cenowych – w zależności od grubości i rodzaju blachy, z jakiej są wykonane.



PARAMETRY TECHNICZNE

Oznaczenie	SUS 322 W	SUS 324 W	SUS 325 W
Kod	WSU 0107020104	WSU 0117020101	WSU 0122020101
Wysokość (mm)	1800		
Szerokość (mm)	600		
Głębokość (mm)	500		
Ilość segmentów	2		



OPCJE ZAMKÓW DO SZAF SOCJALNYCH:

ZAMKI STANDARDOWE:

- Zamki cylindryczne kluczowe, ryglowanie drzwi w jednym lub w trzech punktach (zdjęcie A, B i C).
- Zamki kłódkowe przystosowane do zawieszenia kłódki, ryglowanie drzwi w jednym lub w trzech punktach (zdjęcie A, D i E).

Zamki kłódkowe dostarczane są bez kłódek.

Istnieje możliwość zamówienia zamków z kluczem Master umożliwiającym otwarcie określonej liczby zamków.

ZAMKI SPECJALNE (na zamówienie, za dopłatą):

- Zamki szyfrowe, mechaniczne (zdjęcie J, K, L), elektroniczne (zdjęcie M).
- Zamki na monetę: zwrotną (zdjęcie G, I) i bezzwrotną (zdjęcie H).

ZAMKI SZYFROWE mechaniczne



ZAMKI SZYFROWE elektroniczne



ZAMKI CYLINDRYCZNE kluczowe i kłódkowe

zamek cylindryczny ryglujący drzwi w 3 punktach (A)

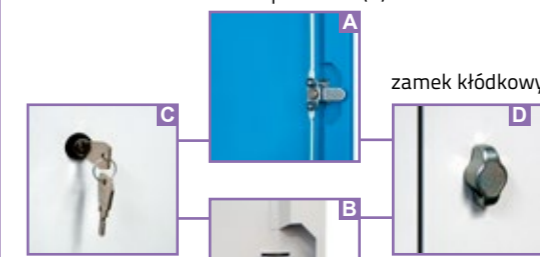

zamek kluczowy



klucz MASTER



zamek cylindryczny ryglujący drzwi w 1 punkcie (B)



zamek kłódkowy



zamek kłódkowy obrotowy

ZAMKI NA MONETĘ

zamek na monetę zwrotną

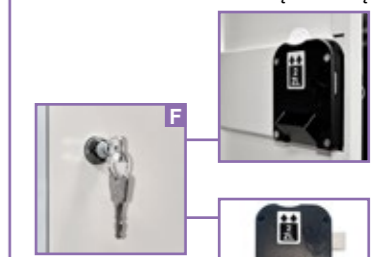

zamek na monetę bezzwrotną

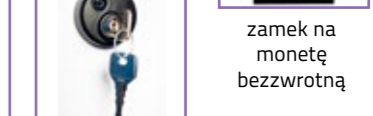

zamek na monetę zwrotną

WYPOSAŻENIE SZAF SOCJALNYCH:

- plastikowy drążek z wieszakami
- półka nad drążkiem
- wewnętrzna ścianka (w modułach o szerokości 400 mm)
- lustro
- haczyk na drzwiach
- szafy mogą posiadać daszki, ułatwiające utrzymanie czystości – łatwe zmiatanie śmieci i wycieranie kurzu.

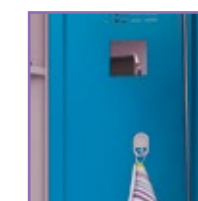

daszek



cokół skręcany z szafą (wys. 140 mm)



podstawa ramowa z nóżkami (wys. 140 mm)



podstawa bez siedziska wyposażona w stopki poziomujące



podstawa z ławką wyposażona w stopki poziomujące



podstawa z ławką wyposażona w stopki poziomujące - wersja ekonomiczna



podstawa z ławką wysuwaną wyposażona w stopki poziomujące



podstawa bez siedziska wyposażona w stopki poziomujące - wersja ekonomiczna

SZAFY UBRANIOWE SUL

- W celu wykorzystania małych powierzchni na szatnie, opracowano szafy z przedziałami w kształcie litery L.
- Szafy wykonywane są, jako pojedyncze i podwójne. Mogą być ustawiane na podstawach do szaf ubraniowych.
- Oferujemy szafy typu Sul w różnych wersjach cenowych – w zależności od grubości i rodzaju blachy, z jakiej jest wykonana.
- W standardzie dostępne rodzaje zamknięć: rygiel w 1 pkt.



SZAFKI ŚNIADANIOWE

Szafki śniadaniowe do przechowywania produktów spożywczych oraz przedmiotów osobistych idealnie sprawdzają się w jadalniach, bufetach oraz stołówkach pracowniczych.



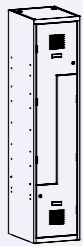
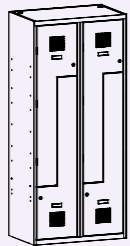

PARAMETRY TECHNICZNE

		
Oznaczenie	SUL 41 W	SUL 42 W
Kod	WSU 0406030104	WSU 0407030104
Wysokość (mm)	1800	
Szerokość (mm)	400	800
Głębokość (mm)	500	
Ilość drzwi	2	4

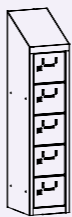

SUL 42 W

PARAMETRY TECHNICZNE

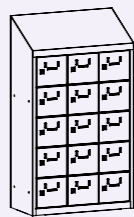
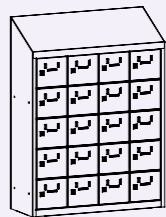
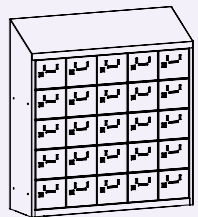
					
Oznaczenie	SUS 215W	SUS 225W	SUS 235W	SUS 245W	SUS 255W
Kod	SUS 0821050601	SUS 0822050601	SUS 0823050601	SUS 0824050601	SUS 0825050601
Wysokość (mm)	1090				
Szerokość (mm)	240	430	620	810	1000
Głębokość (mm)	300				
Ilość drzwi	5	10	15	20	25

SZAFY GOSPODARCZE SMD

Szafki wielofunkcyjne przeznaczone do celów gospodarczych. Wyposażenie szaf pozwala na przechowywanie odzieży, środków czystości, wiader, szczotek itp. Półki nie są przestawne.



SZAFY DO SUSZENIA ODZIEŻY

Szafy ubraniowe z ogrzewaniem i wentylacją do suszenia ubrań to bardzo praktyczne i nowoczesne wyposażenie. Szafy do suszenia odzieży zostały zaprojektowane, aby suszyć mokrą odzież, buty i rękawice w zamkniętych pomieszczeniach. Jest to idealne rozwiązanie, wszędzie tam gdzie panują wilgotne warunki np. place budowy, lotniska, kopalnie i wiele innych.

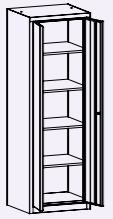
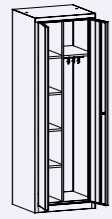
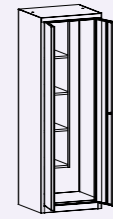

PARAMETRY TECHNICZNE

			
Oznaczenie	SMD 60	SMD 61	SMD 62
Kod	SAU 0401030201	SAU 0401030401	SAU 0401030501
Wysokość (mm)	1800		
Szerokość (mm)	600		
Głębokość (mm)	500		
Wyposażenie	4 półki	- przedział z półkami - przedział z półką i drążkiem na ubrania	- przedział z półkami - przedział na wiadro i szczotki





SMD 60

SMD 61

SMD 62

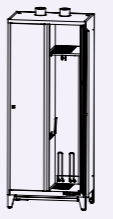
PARAMETRY TECHNICZNE

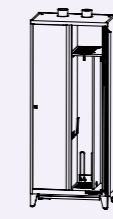
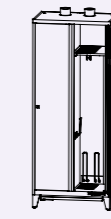
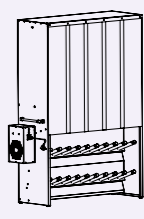
					
Oznaczenie	SUM 421	SUM 421	SUM 421	SUM 421	Szafa do suszenia odzieży i butów
Kod	SUMW 0701030214	SUMW 0701030215	SUMW 0701030219	SUMW 0701030230	XXP 020055
Wysokość (mm)	2006				
Szerokość (mm)	800				
Głębokość (mm)	490				
Wyposażenie	- wentylacja i grzanie 1000 W	Szafa wyposażona w: - wentylację - grzanie 1000W - przegrody wewnętrzne w komorach	Szafa wyposażona w: - wentylację - grzanie 1000W - przegrody wewnętrzne w komorach - włącznik czasowy - gniazdko do podłączenia 3 szaf w ciąg	Szafa wyposażona w: - wentylację - gniazdko do podłączenia 3 szaf w ciąg	Szafa do suszenia odzieży i butów na 10 kompletów roboczych. Kurtyna z przezroczystych lameli zabezpiecza przed nadmierną utratą ciepła oraz umożliwia swobodny dostęp do suszonej odzieży. Szafa wykonana z blachy ocynkowanej ognioowo, niemalowana. Szafa wyposażona w: - drążek do zawieszania odzieży - 20 rur do zawieszania obuwia - dwa moduły grzewczo-wentylacyjne - dwa uchwyty do przesuwania szafy - stopki poziomujące

SZAFY KBS

- Wspólna rama umożliwia otwarcie wszystkich skrytek równocześnie i np. rozłożenie każdemu pracownikowi czystych rękawic roboczych, następnie każdy pracownik otwiera swoją skrytkę i pobiera swoje rękawice.
- Moduł szafy na brudną odzież z otworem wrzutowym.



POJEMNIK DO SEGREGACJI ODPADÓW MPO

Pojemnik przeznaczony jest do użytku wewnętrznego do segregacji odpadów: plastik, papier, szkło. Korpus wykonany jest z blachy stalowej malowanej proszkowo farbą strukturalną. Skośny dach zapobiega gromadzeniu się śmieci na powierzchni pojemnika. Samozamykające pokrywy zapobiegają wydzielaniu się nieprzyjemnych zapachów.

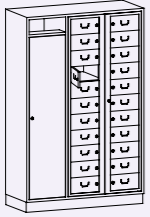
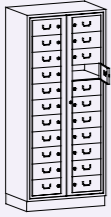
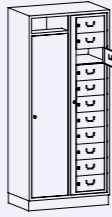
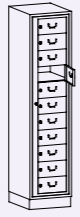

PARAMETRY TECHNICZNE

				
Oznaczenie	KBS 1	KBS 2	KBS 3	KBS 4
Kod	KBS 01050201	KBS 03050601	KBS 02050201	KBS 04050601
Wysokość (mm)	1900			
Szerokość (mm)	1225	820	840	435
Głębokość (mm)	500			
Ilość skrytek	22 + komora	22	11 + komora	11



KBS 3

PARAMETRY TECHNICZNE

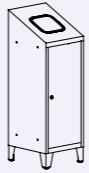
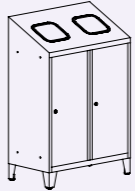
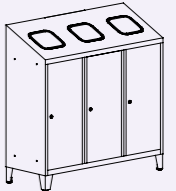
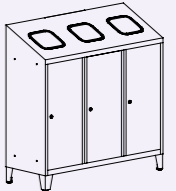
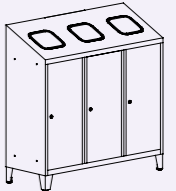
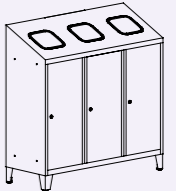
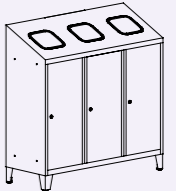
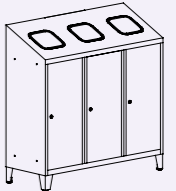
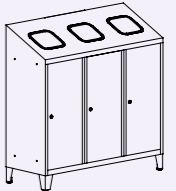
									
Oznaczenie	MPO 01r	MPO 01k	MPO 02r	MPO 02k	MPO 02rk	MPO 03r	MPO 03k	MPO 03rk	MPO 03kr
Kod	PNO 0101010301	PNO 0101010201	PNO 0201010301	PNO 0201010201	PNO 0201010401	PNO 0301010301	PNO 0301010201	PNO 0301010601	PNO 0301010501
Wysokość (mm)	1220								
Szerokość (mm)	400		800			1200			
Głębokość (mm)	450								
Opis	Wyposażenie: - 1 rama na worki	Wyposażenie: - 1 kosz	Wyposażenie: - 2 ramy na worki	Wyposażenie: - 2 kosze	Wyposażenie: - 1 rama na worki + 1 kosz	Wyposażenie: - 3 ramy na worki	Wyposażenie: - 3 kosze	Wyposażenie: - 2 ramy na worki + 1 kosz	Wyposażenie: - 2 kosze + 1 rama na worki



Proponujemy pełne wyposażenie gabinetu lekarskiego. Z produkowanych przez nas metalowych mebli medycznych i biurowych można zaaranżować bardzo ładny i funkcjonalny pokój lekarski. Oczywiście jest to tylko jedna z propozycji, ostateczny wybór zależy wyłącznie od Państwa.

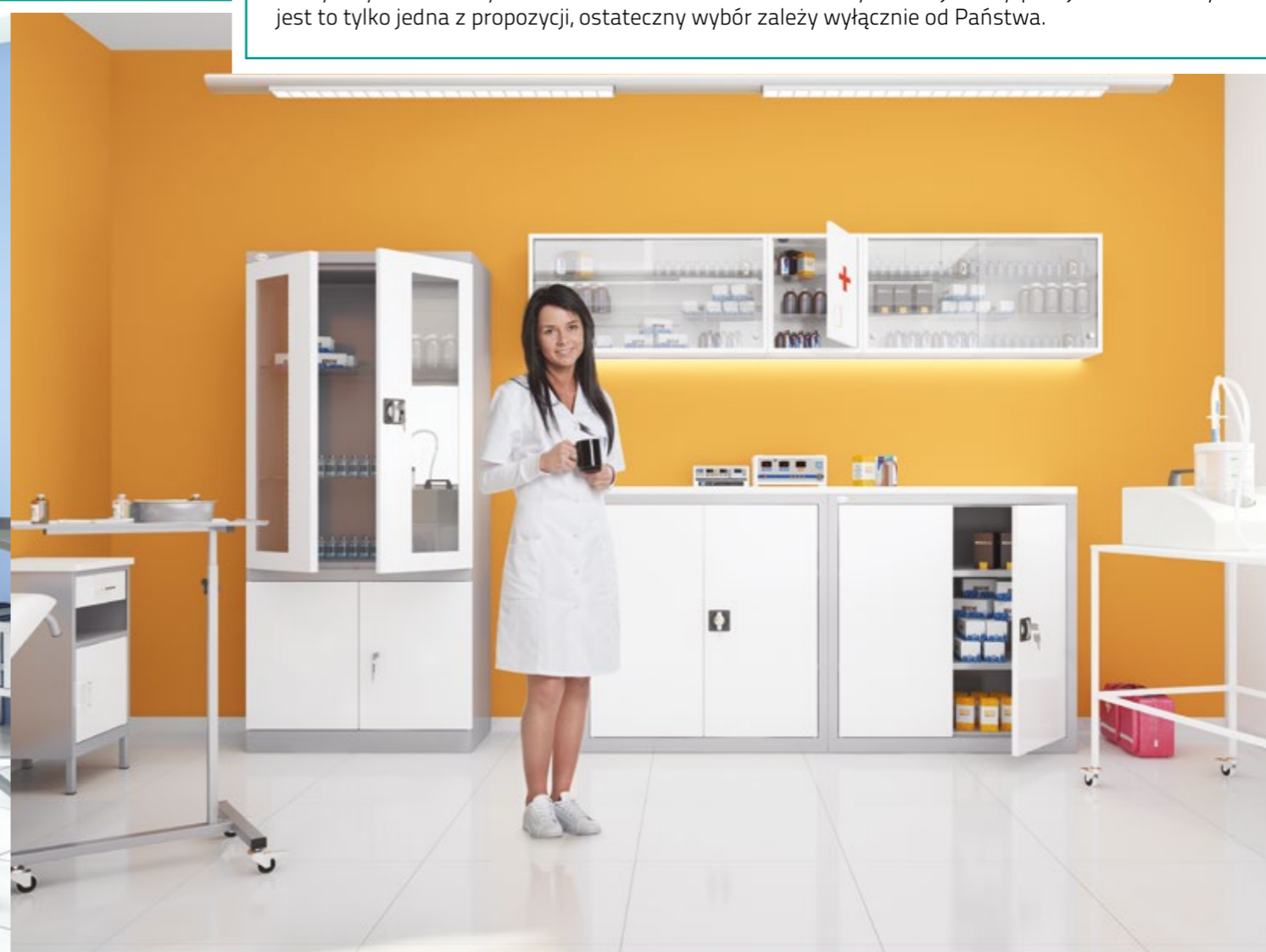

BIURKO LEKARSKIE

Niewielkie, praktyczne biurko lekarskie. Kontenerek biurka zbudowany z dwóch szuflad dostosowanych do formatów na karty chorób pacjentów.



SZAFY LEKARSKIE SML

- Drzwi szafy są wykonane ze szkła bezpiecznego – hartowanego, szklane półki – przestawne co 25 mm.
- Istnieje możliwość wykonania szaf na kółkach, co ułatwia przesuwanie szafy wraz z zawartością.



PARAMETRY TECHNICZNE

Oznaczenie	Bim 212s	Zbm 304
Kod	BIML 01021420	STBJ 16020705
Wysokość (mm)	740-770	740
Szerokość (mm)	1200	1800
Głębokość (mm)	600	800



Oznaczenie	Sml 101	Sml 111	Sml 102	Sml 112
Kod	SML 0101020101	SML 0101020102	SML 0201030102	SML 0201030101
Wysokość (mm)	1800	1890	1890	1800
Szerokość (mm)	600		800	
Głębokość (mm)	435			
Ilość półek	4			
Ilość drzwi	1		2	
Kółka	-	+	+	-

PARAMETRY TECHNICZNE



Oznaczenie	Sml 103	Sml 113	Sml 104	Sml 114	Sml 105	Sml 115
Kod	SML 0301030101	SML 0301030102	SML 0201050402	SML 0201050401	SML 0201030702	SML 0201030701
Wysokość (mm)	1800	1890	1890	1800	1890	1800
Szerokość (mm)	1000	1000	800	800	800	800
Głębokość (mm)	435					
Ilość półek	4		2 + schówek			4
Ilość drzwi	2		2 + 2 schówki drzwiowe			2
Kółka	-	+	+	-	+	-



System regałów przesuwanych LITREG przeznaczony jest na wyposażenie archiwów i bibliotek. Jest to idealne rozwiązanie do celów archiwizacji, dające duże możliwości. Nasz system umożliwia maksymalne wykorzystanie dostępnej powierzchni przeznaczonej na przechowywanie i archiwizowanie dokumentów. Mamy też w ofercie regały przesuwne do garderoby. Polecamy również system elektrycznych regałów przesuwanych SOFT TOUCH. Jest to prawdziwie innowacyjne rozwiązanie do archiwizacji. Operowanie regałami nie wymaga żadnego wysiłku. Regały przesuwają się samoczynnie po naciśnięciu przycisku, aby umożliwić dostęp do potrzebnych katalogów.





Meble ze stali nierdzewnej i kwasoodpornej MALOW pozwalają kompleksowo wyposażać obiekty gastronomiczne w:

- modułarne stoły robocze, które umożliwiają stworzenie stołu dopasowanego do potrzeb klienta,
- stoły z komorami zlewowymi,
- nadstawki do stołów,
- stoły narożne,
- blaty robocze,
- szafki wiszące,
- półki wiszące,
- szafy z drzwiami skrzydłowymi lub przesuwными (w tym przelotowe),
- regały stacjonarne lub jezdne z półkami pełnymi lub perforowanymi,
- okapy oraz wózki kelnerskie.





Przy projektowaniu i produkcji mebli warsztatowych bierzemy pod uwagę porządek, bezpieczeństwo, wszechstronność rozwiązań, funkcjonalność, poprawę wydajności pracy oraz przede wszystkim człowieka i jego potrzeby na stanowisku pracy.



SZAFY NA KOMPUTER PRZEMYSŁOWY SMK

- Górna, przeszklona część na monitor pozwala na korzystanie ze sprzętu nawet w warunkach kurzu na hali. Dolna – zasłonięta część służy do przechowywania urządzeń komputerowych.
- Wysuwana półka pozwala na korzystanie z klawiatury komputera (w wersji podstawowej półka przymocowana do drzwi na stałe).
- Możliwe wyposażenie w elektryczny wentylator pozwalający na chłodzenie pracującego monitora. W dolnej części szafy może być zamocowana listwa przeciwzakłóceńowa.
- Ściana tylna posiada otwory wentylacyjne. Przystawna półka pozwala na dostosowanie wysokości wymiarów, w zależności od przechowywanego sprzętu komputerowego (w prostszej wersji półka pod monitor nieregulowana).



SZAFKA NA KOMPUTER PRZEMYSŁOWY SPNK

- Płaska budowa o minimalnej głębokości.
- Przednia szyba przystosowana do montażu ekranu LCD o proporcji 16:9 i przekątnej – maksymalnie 22 cali.
- Poparta badaniami klasa odporności IP-42: ochrona przed ciałami o wielkości ponad 1mm, oraz ochrona przed kroplami wody padającymi na obudowę pod kątem 15°.
- Odkręcana podstawa szafy umożliwia przykręcenie szafy bezpośrednio do podłoża.
- W standardzie szafa wyposażona w wentylator, kabel zasilający, przyłącze oraz listwę zasilającą z filtrem przeciwzakłóceńowym.



SPNK



PARAMETRY TECHNICZNE

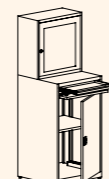
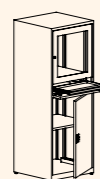

Oznaczenie	SmK	SmKa	SmK1	SmK1a	SmK 4a	SmK 4a
Kod	SMK 0101010201	SMK 0101010202	SMK 0101010101	SMK 0101010102	SMK 0101010105	SMK 0101010205
Wysokość (mm)	1750					
Szerokość (mm)	640					
Głębokość (mm)	630					
Wyposażenie	Cześć chroniąca klawiaturę otwierana jednocześnie z drzwiami głównymi. Szafka z wyposażeniem - wentylatorem i listwą zasilającą.	Cześć chroniąca klawiaturę otwierana oddzielnie. Szafka z wyposażeniem - wentylatorem i listwą zasilającą.	Cześć chroniąca klawiaturę otwierana jednocześnie z drzwiami głównymi. Szafka bez wyposażenia - bez wentylatora i listwy zasilającej.	Cześć chroniąca klawiaturę otwierana oddzielnie. Szafka bez wyposażenia - bez wentylatora i listwy zasilającej.	Szafka wyposażona w: - część chroniącą klawiaturę - regulowaną półkę	Szafka wyposażona w: - część chroniącą klawiaturę - wentylator - listwę z gniazdami



SmK 2

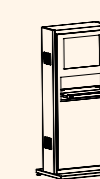
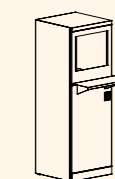
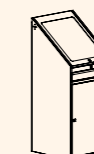

Oznaczenie	SmK 3A	SmK 3A	SmK 2	SPNK
Kod	SMK 0405010104	SMK 0405010204	SMK 0202030203	SMK0506050506
Wysokość (mm)	1545		1600	1770
Szerokość (mm)	640		550	755
Głębokość (mm)	635		550	330
Wyposażenie	Szafka bez osprzętu elektrycznego wyposażona w: - szufladę na klawiaturę, - wysuwaną półkę w dolnej komorze, - na bocznych ścianach wentylacja, - w tylnych ścianach znajdują się otwory na przewody zasilające.	Szafka z osprzętem elektrycznym (wentylatorem i listwą z gniazdami) wyposażona w: - szufladę na klawiaturę, - wysuwaną półkę w dolnej komorze, - na bocznych ścianach wentylacja, - w tylnych ścianach znajdują się otwory na przewody zasilające.	Szafka wyposażona w: - półkę (na klawiaturę i myszkę) mocowaną na stałe (montaż u klienta), - wentylator, - listwę na cztery gniazda.	Szafka wyposażona w: - wentylator, - kabel zasilający, - przyłącze, - listwę zasilającą z filtrem przeciwzakłóceńowym.

SZAFY WARSZTATOWE SBM W

Z naszej oferty szaf warsztatowych każdy wybierze właściwą szafę do swego warsztatu i na każdy sprzęt. Niezwykle wytrzymałe i praktyczne metalowe szafy warsztatowe sprawdzają się w trudnych warunkach. W szafach możliwe jest ustawianie półek na dowolnej wysokości – otwory mocujące są wykonane co 25 mm. Uchwyt drzwiowy zaś wyposażony jest w zamek zabezpieczający z blokadą w dwóch punktach.



SZAFKI WARSZTATOWE NA KÓŁKACH SZWN

Szafki warsztatowe na kółkach wyposażone są w:



- blat ze sklejki liściastej,
- zamki centralne blokujące wszystkie szuflady,
- szuflady na prowadnicach (maks. obciążenie szuflady 30 kg),
- drzwi szafki zamykane zamkiem cylindrycznym,
- dwa skrętne koła.



SZAFKA WARSZTATOWA Z POJEMNIKAMI

Pozwala na utrzymanie porządku wśród drobnych części. Drobiazgi są zamknięte, uporządkowane i zawsze pod ręką. Wygodna w magazynach, warsztatach oraz sklepach.

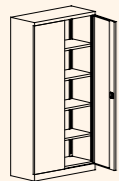
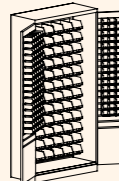
PARAMETRY TECHNICZNE

			
Oznaczenie	Sbm 203W	Sbm 212W	Swm 205
Kod	SBM 03030304	SBM 04030304	SWM 0202030402
Wysokość (mm)	1990		
Szerokość (mm)	1000	1200	1000
Głębokość (mm)	435		
Wyposażenie	Ilość półek: 4		Ilość pojemników: małe: 80 szt. na każdych drzwiach duże: 72 szt. na ścianie tylnej Wymiary pojemników: małe: 56 x 77 x 119/90 duże: 108 x 144 x 224/170



Swm 205

PARAMETRY TECHNICZNE

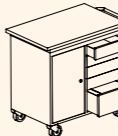
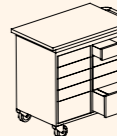
		
Oznaczenie	Szwn 251	Szwn 252
Kod	GWJ 0101020702	GWJ 0101010802
Wysokość (mm)	928	
Szerokość (mm)	961	
Głębokość (mm)	600	
Wyposażenie	5 szuflad, w tym 1 głęboka	10 szuflad, w tym 2 głębokie



Szwn 251

REGAŁY MAGAZYNOWE RMM

- Uniwersalne regały magazynowe są niezbędne wszędzie tam, gdzie przechowuje się różne przedmioty, narzędzia, kartony itd. Celem skrócenia czasochłonnego montażu regałów magazynowych skręcanych za pomocą elementów złącznych opracowaliśmy regały składane na wcisk. Są to regały łatwe i proste w montażu i demontażu. Trwałość, solidność i jakość to niepodważalne zalety tych regałów. Elementy regałów wykonane są z blach stalowych malowanych farbami proszkowymi. Możliwe wykonanie - na zamówienie - regałów z blachy ocynkowanej lub kwasoodpornej.
- W regałach magazynowych skręcanych półki przestawne co 60 mm, natomiast w regałach składanych - co 30 mm. Maksymalne obciążenie półki - 100 kg.



STOŁY WARSZTATOWE TECHNO

Dzięki swej modularnej budowie oraz dwóm liniom dajemy Państwu możliwość stworzenia stołu w dowolnej konfiguracji dopasowanego do konkretnych potrzeb:

- Ciężkie stoły warsztatowe TECHNO EXPERT przeznaczone do profesjonalnych rozwiązań (maks. obciążenie 1350 kg).
- Stoły warsztatowe TECHNO LIGHT przeznaczone zarówno do profesjonalnych, jak i amatorskich rozwiązań (maks. obciążenie 600 kg)

TECHNO EXPERT



PARAMETRY TECHNICZNE

Oznaczenie	Rmm 302	Rmm 301	Rmm 303	Rmm 202	Rmm 201
Kod	RMM 0301010201	RMM 0303040201	RMM 0305030201	RMM 0102020101	RMM0204030101
Wysokość (mm)	900	1980	1800	1510	2000
Szerokość (mm)	1000	1000	1000	750	900
Głębokość (mm)	500	500	500	300	600
Ilość półek	3	6	5	4	5
Skręcany				+	+
Składany	+	+	+		
Dopuszczalne obciążenie półki (kg)	200	200	200	100	100



Rmm 301

TECHNO LIGHT



WÓZEK WARSZTATOWY WWT

Profesjonalna linia wózków warsztatowych TECHNO, dzięki swej funkcjonalności, jest idealnym rozwiązaniem do garaży, stacji serwisowych oraz w zakładach produkcyjnych. Dodatkowe akcesoria takie jak: perforowane ścianki, pojemniki, przegrody szuflad, mikro guma, wieszaki na narzędzia sprawiają, że nasze wózki warsztatowe mogą pełnić funkcję mobilnych stanowisk roboczych.



STANDARDOWE KOLORY WYROBÓW PALETY RAL



Paleta proponowanych połączeń kolorystycznych malowanych techniką OMBRE

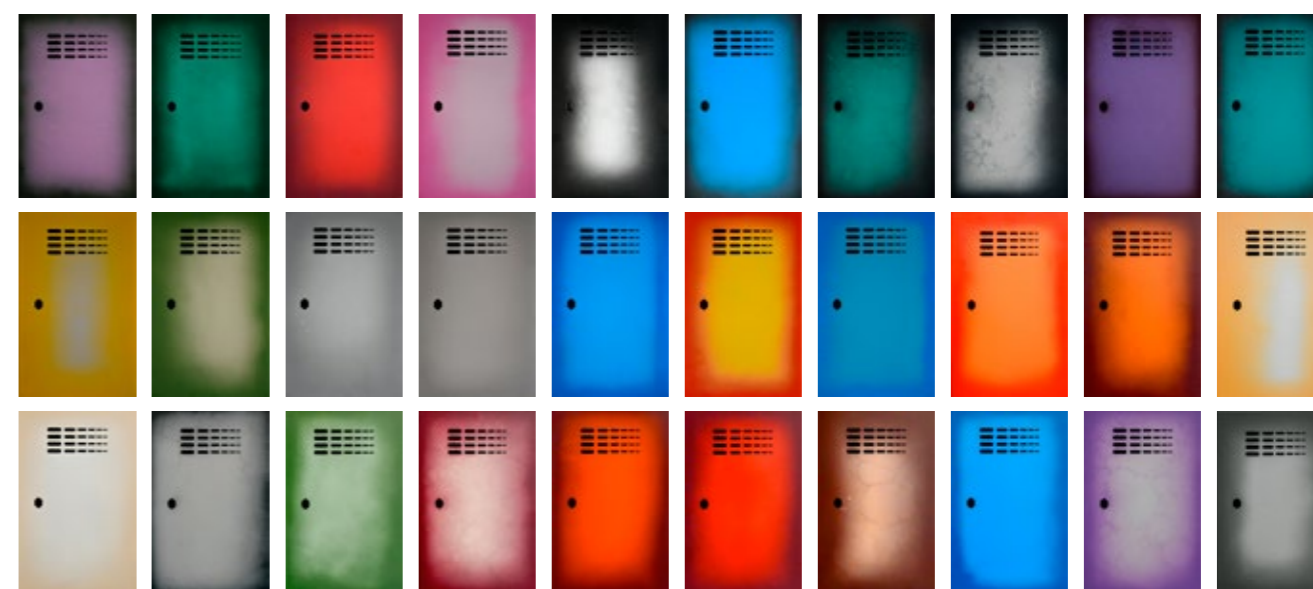





Niniejsza tabela ma jedynie na celu przybliżone przedstawienie kolorów. Dokładniejsze odwzorowanie barw zawiera pełna paleta kolorów RAL. Zastrzegamy sobie możliwość występowania nieznacznych odstępstw od podanych kolorów, co nie uprawnia do zgłaszania reklamacji.

Zastrzegamy sobie również możliwość zmian konstrukcyjnych w wyrobach, z zachowaniem walorów użytkowych, co może nieznacznie wpływać na ich wygląd. Tolerancja wymiarów +/- 2 mm.

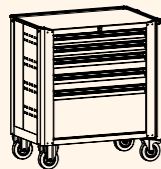
Kolorystyka wyrobów zamieszczonych na zdjęciach i wizualizacjach umieszczonych w katalogu ma jedynie charakter poglądowy i może odbiegać od kolorystyki wyrobów oferowanych w rzeczywistości.

PARAMETRY TECHNICZNE

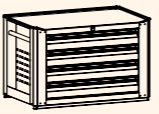
					
Oznaczenie	WWT 75A	WWT 75B	WWT 75C	WWT 75D	nastawka do wózka WWT
Kod	WWT 0101010102	WWT 0101010202	WWT 0101010302	WWT 0101020401	XXXP 030042
Wysokość (mm)	900				516
Szerokość (mm)	790				
Głębokość (mm)	490				
Wyposażenie	1x szuflada 300 mm 2x szuflada 100 mm 2x szuflada 75 mm	1x szuflada 200 mm 1x szuflada 150 mm 4x szuflada 75 mm	1x szuflada 200 mm 6x szuflada 75 mm	drzwi skrzydłowe 2 przestawne półki	4 x szuflada 100 mm



MALOW Spółka z o.o.

ul. Wojska Polskiego 114 A
16-400 Suwałki
www.malow.pl
marketing@malow.com.pl
tel. 87-566 07 02, 17, 40, 43
fax 87-566 07 27