

Szafy biurowe SbmM



Opis

Wyposażenie szaf SbmM w stopki poziomujące pozwala na stabilne ustawienie szafy na nierównej powierzchni, zapewniając tym samym bezpieczne przechowywanie dokumentów. Stopki wykonane są z wytrzymałego tworzywa sztucznego (poliamid). Szafy biurowe SbmM standardowo wyposażone są również w ślizgacze ułatwiające przesuwanie szaf.

Dodatkowe informacje:

- Zamontowany adapter i wkręcone stopki nie podnoszą szafy.
- Wykręcenie śruby regulacyjnej z adaptera daje możliwość podniesienia szafy o 10 mm (wówczas jej konstrukcja spoczywa na regulatorach, a nie ślizgaczach)
- Stopki dostarczane są oddzielnie i umieszczone wewnątrz szafy – do samodzielnego montażu

Wykaz szaf SbmM certyfikowanych na znak GS:

Sbm 101M, Sbm 102M, Sbm 103M, Sbm 107M, Sbm 201M, Sbm 202M, Sbm 203M, Sbm 204M, Sbm 206M, Sbm 212M, Sbm 213M, Sbm 215M, Sbm 401M, Sbm 402M, Sbm 403M, Sbm 405M, Sbm 801M, Sbm 802M, Sbm 803M, Sbm 804M.

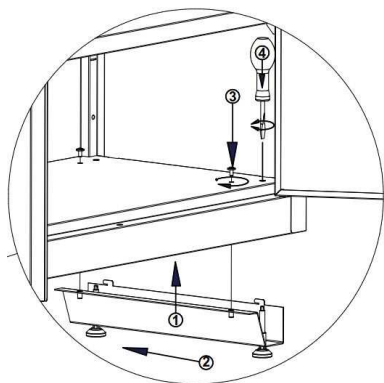

www.tuv.com
ID 1111229318



MALOW Spółka z o.o.
ul. Wojska Polskiego 114A
16-400 Suwałki



tel. 87 566-07-17, 43, 44



www.malow.pl



e-mail: marketing@malow.com.pl